

MS170

Seilspannzeug 50kN

MS170-50kN Seilspannzeuge sind geeignet für Seile und Bänder bis 50kN Zugkraft.

Die Probe wird abhängig vom Reibwert, einfach oder mehrfach um die Umlenkrolle gewickelt, bevor sie mit den Spannbacken fixiert wird.

Die Umlenkrollen erzeugen einen langsamen kerbfreien Spannungsabbau und verhindern den Bruch im Spannbacken.

Weitere Ausführungen:

- Veränderter Durchmesser der Umlenkrollen
- 100kN, 150kN, 200kN Versionen
- Hydraulische Versionen

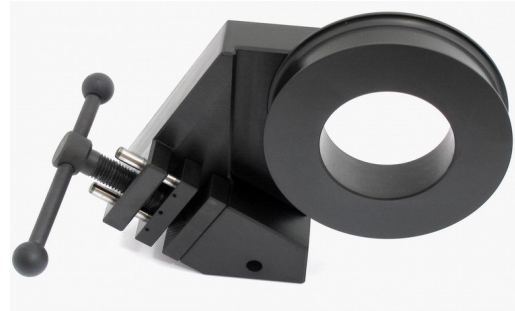

Artikel Nr.	MS170-50kN
Zugkraft	50kN
Seile max. Ø	20mm
Bänder max. Breite	12mm
Backenoberflächen	Pyramidenbacken, 1,2 x 45°, 58HRC Weitere Oberflächen auf Anfrage
Mindestprobenlänge	1500mm
Spannfläche Backen H x B	70x30mm
Ø Umlenkrolle	162mm
Temperaturbereich	0 – 130°C, weitere Temperaturbereiche auf Anfrage
Pneumatik Anschluss	Innengewinde M5
Korpus	Stahl, manganphosphatiert
Gewicht	13,9kg pro Spannzeug
Lieferumfang	1 Paar Seilspannzeug inkl. Pyramidenbacken.

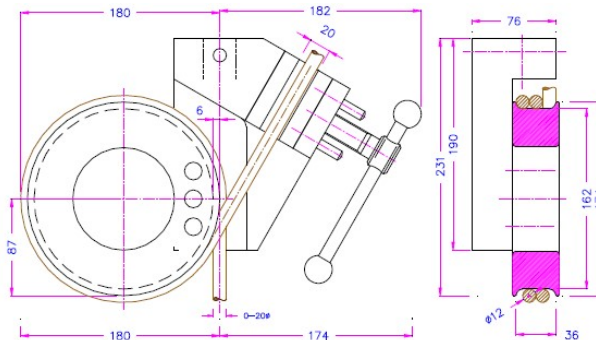

MS170-50-D296-B60
Rollendurchmesser 296mm, Breite 60mm

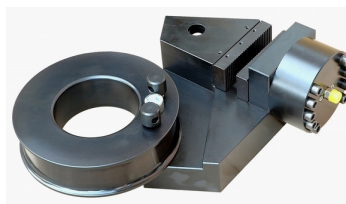

MS170-100+Ko
100kN Version, hydraulisch



MS170-100
100kN Version



MS170-150+Ko
150kN Version, hydraulisch



MS170-250+Ko
250kN Version, hydraulisch

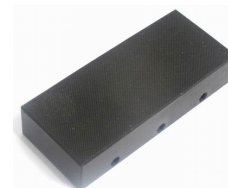

MS170-50-BP0.5x45°
Sonderbacken kleine Pyramidenrändelung

MFC Sensortechnik GmbH

Windhukstraße 46, D-42389 Wuppertal, Tel: 0202-3097100, Fax: 0202-3097102, E-Mail: info@mfc-sensoren.de